

CM 61A
Gru
Serie Modulare

CATTANEO



■ CM 61A

La CM 61A è stata progettata per combinare, per la prima volta, la più alta capacità di carico oggi disponibile su una gru con braccio da m 16, con la facoltà di utilizzare a piacere il maggiore numero possibile di sbracci diversi, secondo le esigenze o la disponibilità di spazio di cantiere.

La struttura modulare della gru CM 61A consente con grande facilità di allestire un braccio da 12, 14, 16 o 18 metri, con portata massima di kg 1200, sia nella versione trifase sia in quella monotrifase, oppure di lavorare con braccio ripiegato o impennato, con una elevata portata costante.

Il criterio di soddisfare diverse esigenze operative e pratiche è stato seguito anche nella scelta del contrappeso, disponibile in 4 diverse soluzioni costruttive:

- cassoni in cemento armato, comodi per completare il contrappeso in cantiere con i comuni inerti da costruzione;
- cassoni in lamiera, leggeri e pratici per gli spostamenti in condizioni difficili, adattabili ad inerti di vario tipo;
- lastre laterali in cemento, che conciliano un ridotto ingombro di rotazione alla possibilità di smontare la gru senza rimuovere il contrappeso;
- lastre trasversali in cemento, indispensabili in spazi ristretti per ottenere il minimo raggio di rotazione.

POTENZA e MODULARITÀ



La LUIGI CATTANEO SPA ringrazia le proprie maestranze, i tecnici progettisti, i responsabili della produzione, i fornitori e tutti coloro che hanno collaborato con entusiasmo alla realizzazione di questo ambizioso progetto.

Un ringraziamento va anche ai clienti che ci dimostrano la loro fiducia e ai collaboratori che si impegnano a far conoscere questa macchina sul mercato.

Luigi Cattaneo Spa



PROGETTO: Ufficio Tecnico LUIGI CATTANEO SPA

CONSTRUZIONE: stabilimenti della LUIGI CATTANEO SPA ed Imprese Collegate

TECNOLOGIA e SEMPLICITÀ

per le massime PRESTAZIONI



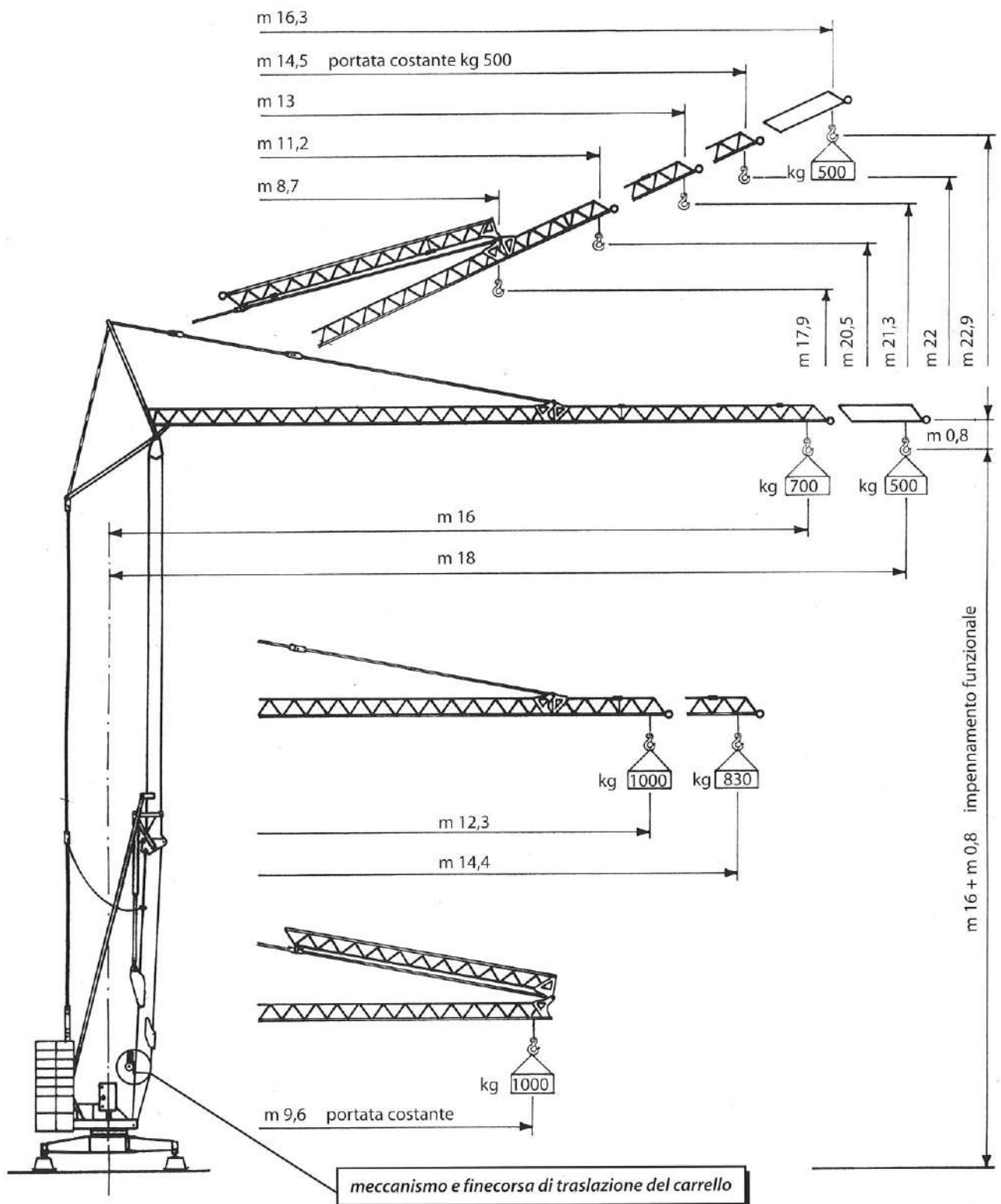

- Posizionamento e livellamento immediato della gru, con facilità di montaggio su 360°
- Montaggio ultrarapido, in spazi ristretti
- Meccanismo di montaggio oleodinamico automatizzato, con cilindri indipendenti per torre e braccio. Il cilindro per l'allineamento aereo brevettato del braccio è installato in posizione protetta con stelo rientrato in posizione di esercizio
- Braccio impennabile con carrello rampante fino ad una altezza utile massima di circa 23 metri
- Pretensionamento delle funi di traslazione a terra e mantenimento della tensione costante per tutto il montaggio
- Pulegge ausiliarie di rinvio delle funi di traslazione e tamponi di finecorsa ad attivazione automatica per lavorare con braccio in posizione ripiegata, in qualsiasi momento
- Predisposizione per il falconcino di autozavorramento, di utilizzo immediato, capace di installare il contrappeso in pochi minuti servendosi dello stesso gancio di sollevamento
- Meccanismo di traslazione del carrello in basso con recupero automatico dell'allungamento delle funi di traslazione
- Finecorsa di traslazione del carrello e relativa regolazione alla base della gru
- Spostamento della gru in cantiere facilitato dal carro gommato a 4 ruote pneumatiche di grande diametro, idoneo al traino della macchina con i cassoni portazavorra in calcestruzzo o il contrappeso di montaggio
- Accesso ed uscita dal cantiere senza problemi grazie alla facilità di montare e smontare la gru su 360° e alla possibilità di asportare le mensole del contrappeso e di restringere la carreggiata dell'assale fisso
- Trasporto su autoarticolato entro la sagoma ammessa, con tutto il contrappeso



Curve di carico
Load diagrams
Courbes de charge
Lastkurven
Curvas de cargas

kg	1200	1150	1100	1050	1000	950	900	850	800	750	700	650	600	550	500
m	10,3	10,7	11,1	11,6	12,1	12,6	13,2	13,9	14,6	15,4	16,0				
m	8,9	9,2	9,6	10,0	10,4	10,8	11,3	11,9	12,5	13,2	13,6	14,5	15,5	16,7	18,0

220/380V - 50Hz		m/1'	kg	cv	kW	versione monofase one/three phase version version mono-triphasé Drehstrom-Einphasenstrom Version versión monofásica
sollevamento hoisting levage Hubwerk elevación 	1°	7	1200	2,5	1,8	
	2°	15	1200	4	3	
	3°	21	700	4	3	
sollevamento hoisting levage Hubwerk elevación 	1°	7	1200	2,5	1,8	
	2°	15	1200	4	3	
	3°	27	700	5,5	4	



380V - 50Hz		m/1'	kg	cv	kW	versione trifase three phase version version triphasé Drehstrom Version versión trifásica
sollevamento - hoisting levage - Hubwerk - elevación	1°	14	1200	4	3	
	2°	28	700	5,5	4	

carrello - trolley - chariot Katzfahrwerk - carro	m/1'	kW
	24	1,2

rotazione - slewing - orientation Drehwerk - rotación	g/1'	kW
	0,95	0,75

massa gru weight of crane poids de la grue Konstruktionsgewicht peso de la grúa	kg
	5000

massa contrappeso counterweight contrepoids Gegengewicht contrapeso	kg
	7200

potenza richiesta (versione monofase) required power (one/three-phase version) puissance nécessaire (version mono-triphasé) Anschlusswert (Drehstrom-Einphasenstrom Version) potencia eléctrica necesaria (versión monofásica) 	Kw 3 - 220V
	Kw 5 - 380V

potenza richiesta (versione trifase) required power (three-phase version) puissance nécessaire (version triphasé) Anschlusswert (Drehstrom Version) potencia eléctrica necesaria (versión trifásica)	Kw 5 - 380V
--	-------------

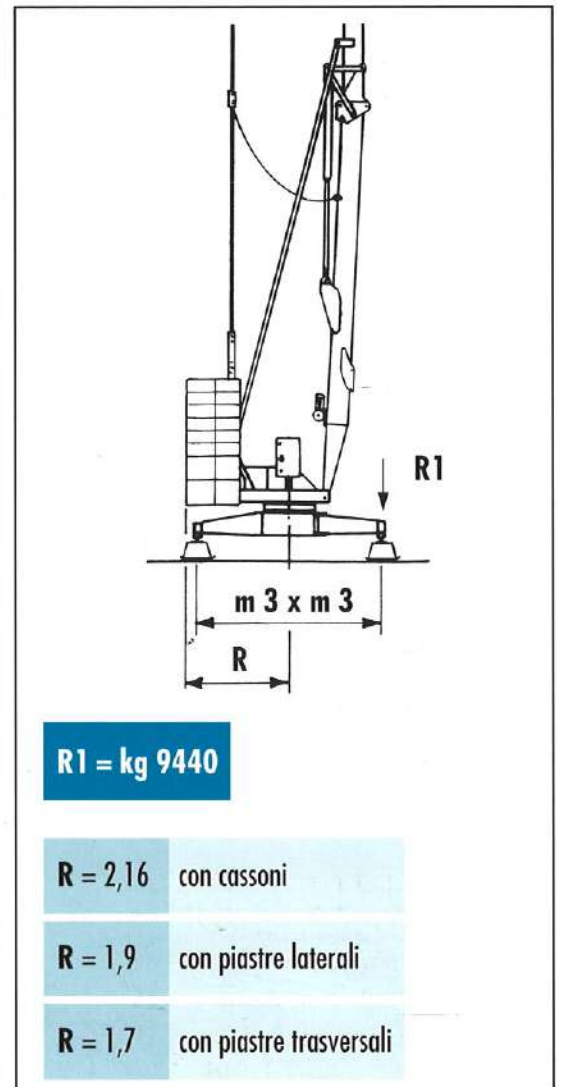

**MASSIMA VERSATILITÀ
ANCHE NEL MONTAGGIO**

- L'apertura del braccio può avvenire in tutte le posizioni intermedie assunte dalla torre durante il montaggio.
- L'apertura del braccio con torre verticale rende minimi gli spazi di montaggio.
- La facoltà di abbassare la torre con braccio allineato consente la verifica e la manutenzione del carrello, dei capofissi delle funi e della puleggia di rinvio, senza smontare completamente la gru.
- L'apertura del braccio con gru in posizione di traino permette la verifica funzionale del meccanismo di trazione del carrello.

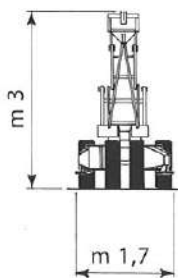
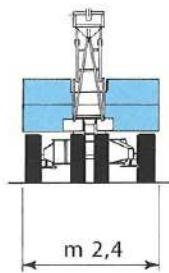
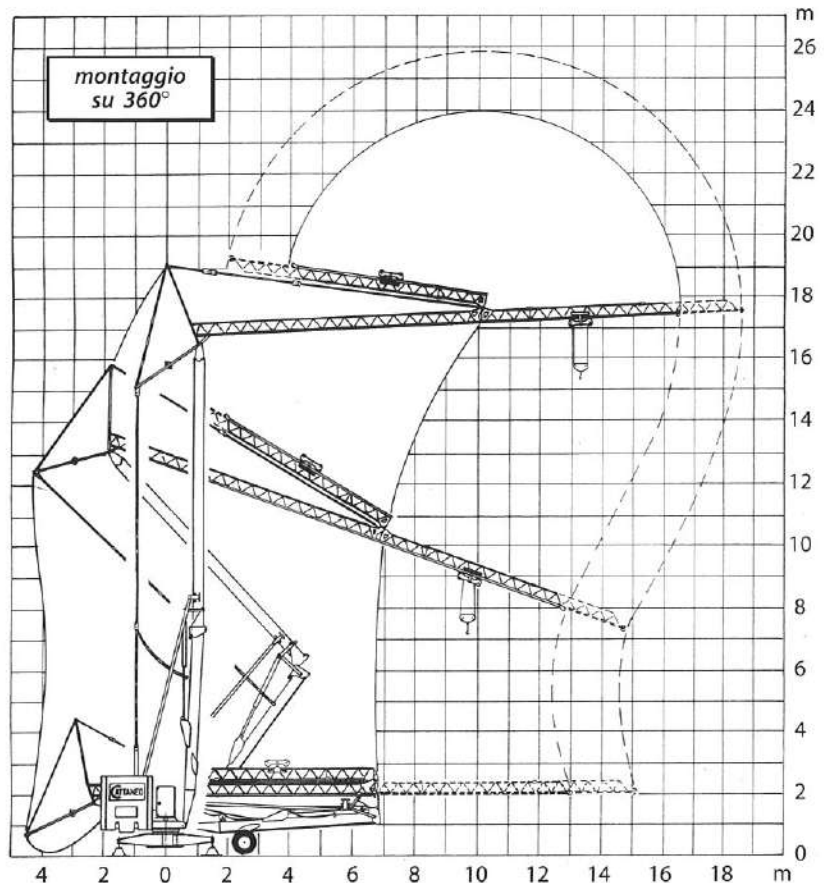

A

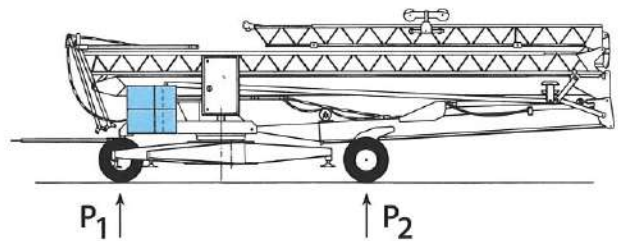

B

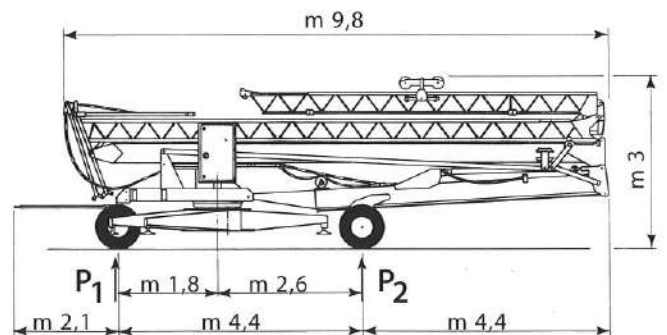

C

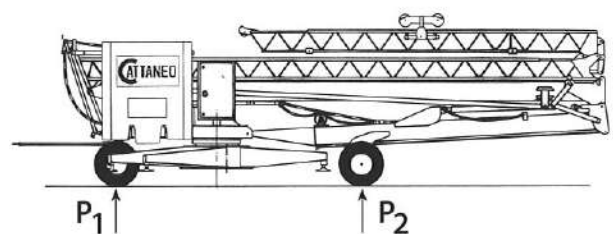

	A	B	C
P_1 Kg	3345	1020	4325
P_2 Kg	4355	3980	4425
$P_{tot.}$ Kg	7700	5000	8750